

Merci d'avoir acheté cette montre Citizen.

Avant tout, lisez attentivement ce mode d'emploi (format PDF) pour être certain d'utiliser correctement la montre.

N° de modèle de cette montre : **H874**

Vous pouvez consulter le mode d'emploi en ligne également, en utilisant le QR code ou l'adresse URL suivante :

<https://www.citizenwatch-global.com/support/html/fr/h874/h874.html>

Certains modèles peuvent être dotés de fonctions avancées, par exemple règles à calcul et tachymètres. Vous pouvez également consulter la page d'assistance du site Web CITIZEN pour obtenir plus d'informations sur ces fonctions, qui ne sont pas décrites dans ce mode d'emploi (<https://www.citizenwatch-global.com/support/>).



Précautions de sécurité — IMPORTANT

Ce mode d'emploi contient des instructions qui doivent être suivies scrupuleusement à tout moment, non seulement pour une utilisation optimale, mais aussi pour éviter de vous blesser ou de blesser d'autres personnes, ou encore de causer des dégâts matériels.

Nous vous invitons à lire la notice en entier (et plus particulièrement les pages 10 et

11) et à comprendre la signification des symboles suivants :

- Les recommandations de sécurité sont classées et apparaissent dans ce mode d'emploi de la façon suivante :

	DANGER	Risque important de causer la mort ou des blessures graves
	AVERTISSEMENT	Risque de causer la mort ou des blessures graves
	ATTENTION	Risque de causer des blessures ou des dommages mineurs ou légers

- Les instructions importantes sont classées et apparaissent dans ce mode d'emploi de la façon suivante :

(Les symboles suivants sont des exemples de pictogrammes.)

	Symbole d'avertissement (attention) suivi des interdictions.
	Symbole d'avertissement (attention) suivi des instructions à respecter ou des précautions à prendre.

Fonctionnalités

- Montre contrôlée par radio**
 Reçoit les signaux horaires de l'une des cinq stations de signaux dans quatre régions du monde et règle automatiquement le calendrier et l'heure.
- Eco-Drive**
 Aucun remplacement de pile nécessaire. Cette montre est alimentée par la lumière.
- Heure mondiale**
 Indique l'heure partout dans le monde pour l'un des 24 fuseaux horaires disponibles.
- Indication des phases de lune**
 Indique la phase de lune, calculée à partir d'un algorithme original qui s'appuie sur l'heure et la date de la montre. Indication permutable, selon que l'on se situe dans l'hémisphère Nord ou Sud.
- Calendrier perpétuel**
 Aucune correction de date mensuelle ou pour les années bissextiles n'est nécessaire avant le 28 février 2100.

- « Eco-Drive » est une technologie originale de Citizen.

TABLE DES MATIÈRES

Avant d'utiliser cette montre	2
Réglage du bracelet	2
Autocollants de protection	2
Comment utiliser une couronne ou un bouton-poussoir spécialement conçu	2
Identification des composants	2
Vérification de la réserve d'énergie	3
Heure mondiale	3
Vérification du réglage du fuseau horaire	3
Modifier le réglage du fuseau horaire	3
Heure d'été	4
Vérifier le réglage de l'heure d'été	4
Modifier le réglage de l'heure d'été	4
Réception du signal d'heure	5
Vérification du résultat de la réception précédente du signal	5
Effectuer manuellement la réception du signal d'heure	5
Indication des phases de lune	5
Choisir un hémisphère.....	5
Lecture de l'indication de phase de lune	5
Étalonnage de l'indication des phases de lune.....	5
À propos de la réception du signal	6
Types de réception de signal.....	6
Lors de la réception du signal d'heure.....	6
Zones de réception difficile.....	6
Remarque sur le signal d'heure	6
Réglage manuel de l'heure et du calendrier	7
Recharger votre montre	8
Quand la montre atteint un état de charge faible (fonction d'avertissement de charge insuffisante)	8
Durée de charge en fonction de l'environnement	8
Fonction d'économie d'énergie	8
Guide de dépannage	8
Vérification et correction de la position de référence	9
Réinitialisation de la montre - Réinitialisation totale	9
Précautions de manipulation de la montre Eco-Drive	10
Étanchéité	10
Précautions de sécurité et restrictions d'usage	10
Caractéristiques techniques	11

Avant d'utiliser cette montre

Après le déballage, suivre ces trois étapes avant d'utiliser la montre :

- 1 Vérification de la réserve d'énergie actuelle (page 3)**
- 2 Réglage du fuseau horaire (page 3)**
- 3 Vérification du résultat de la réception du signal horaire (page 5)**

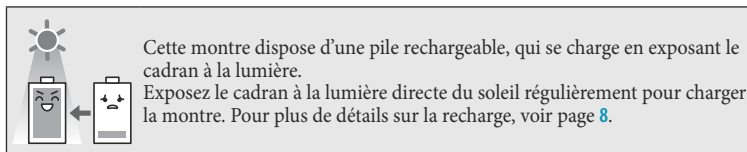

Réglage du bracelet

Nous vous conseillons de demander l'aide d'un technicien horloger expérimenté pour ajuster la taille de votre montre. Si l'ajustement n'est pas fait correctement, le bracelet peut se détacher brusquement et vous risqueriez de perdre la montre ou de vous blesser (ne concerne pas les produits disposant de l'outil de réglage du bracelet). Contactez un centre de service après-vente agréé. D'autres magasins pourraient vous facturer le service ou ne pas le fournir.

Autocollants de protection

Assurez-vous de retirer tous les films protecteurs autocollants qui peuvent se trouver sur votre montre (arrière du boîtier, bracelet, fermoir, etc.). Sinon, de la transpiration ou de l'humidité pourrait pénétrer entre le film protecteur et les pièces, entraînant un risque d'éruption cutanée et/ou de corrosion des pièces métalliques.

Comment utiliser une couronne ou un bouton-poussoir spécialement conçu

Certains modèles sont équipés d'une couronne et/ou d'un bouton-poussoir spécialement conçus pour prévenir toute utilisation accidentelle.

■ Couronne/bouton-poussoir vissé

Déverrouillez la couronne/le bouton avant de régler votre montre.

	Déverrouiller	Verrouiller
Couronne vissée	<p>Faites pivoter la couronne dans le sens anti-horaire jusqu'à ce qu'elle se libère du boîtier.</p>	<p>Poussez la couronne dans le boîtier. En appuyant légèrement vers le boîtier, faites-la pivoter dans le sens horaire pour la bloquer dans le boîtier. Assurez-vous de bien la serrer.</p>
Bouton-poussoir vissé	<p>Faites pivoter la vis de verrouillage dans le sens anti-horaire, puis desserrez-la jusqu'à ce qu'elle s'arrête.</p>	<p>Faites pivoter la vis de verrouillage dans le sens horaire et serrez-la bien.</p>

■ Bouton encastré

Appuyez sur le bouton à l'aide d'un objet pointu qui ne risque pas de l'abîmer.

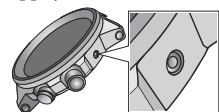

- Un objet métallique pourrait abîmer ou rayer le bouton.

Identification des composants

- Les illustrations de ce mode d'emploi ne représentent pas nécessairement à l'identique la montre que vous avez acquise.

Aiguilles et boutons

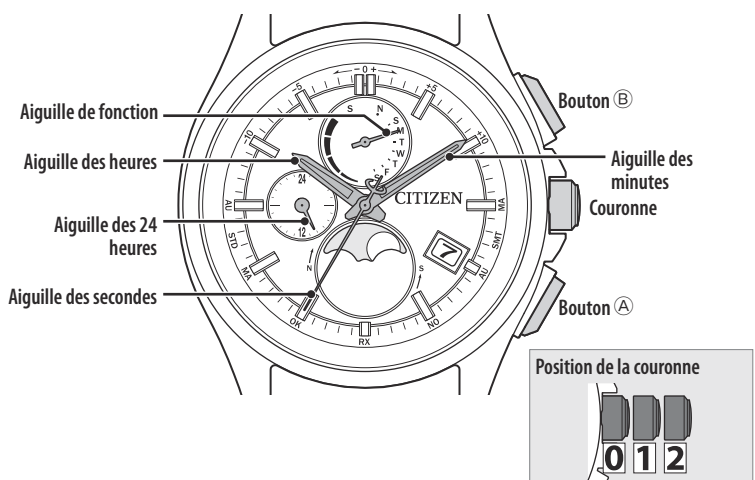

Indication

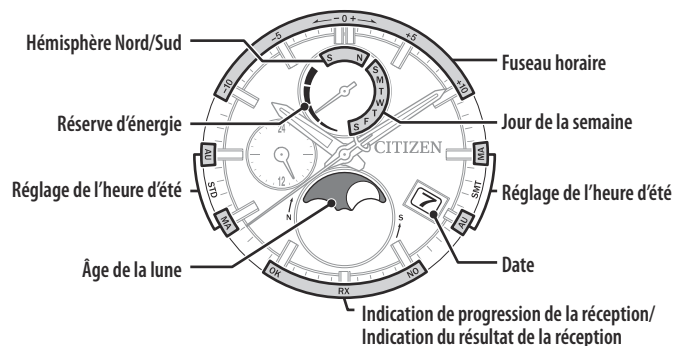





- Une cellule solaire se situe sous le cadran.

Vérification de la réserve d'énergie

Pour plus de détails sur la recharge, voir la section « Recharger la montre » (page 8).

- 1 Appuyez sur la couronne pour la placer en position 0.
- 2 Enfoncez et relâchez le bouton inférieur droit (A).
L'aiguille de fonction indique le niveau de réserve d'énergie.
- 3 Enfoncez et relâchez le bouton inférieur droit (A) pour terminer la procédure.
L'aiguille reprend automatiquement son fonctionnement normal si vous n'appuyez sur aucun bouton pendant 10 secondes.

■ Indication du niveau de la réserve d'énergie

Niveau	3	2	1	0
Indication de la réserve d'énergie				
Durée (approx.)	180 - 130 jours	130 - 70 jours	70 - 2 jours	2 jours
Signification	La réserve d'énergie est suffisante.	La réserve d'énergie est OK.	La réserve d'énergie est faible.	L'avertissement de charge insuffisante est déclenché.
	OK pour une utilisation normale		Chargez la montre immédiatement.	

- L'aiguille de fonction indique toujours le niveau de réserve d'énergie, situé entre « 1 » et « 0 ».

Heure mondiale

Cette montre peut indiquer l'heure mondiale grâce à 24 fuseaux horaires (décalages par rapport à l'heure UTC, temps universel coordonné).

- Les signaux à recevoir varient selon le fuseau horaire sélectionné.

Vérification du réglage du fuseau horaire

- 1 Tirez la couronne en position 1.
L'aiguille des secondes indique le réglage actuel du fuseau horaire.
Par exemple, si le fuseau horaire est défini sur +9

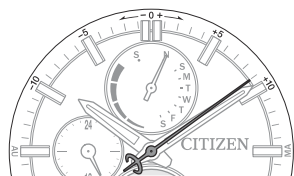

- Pour identifier les fuseaux horaires et la position correspondante de l'aiguille des secondes, se référer au tableau.

- 2 Appuyez sur la couronne pour la placer en position 0 et terminer la procédure.

La montre revient à l'indication normale.

Modifier le réglage du fuseau horaire

- 1 Tirez la couronne en position 1.
L'aiguille des secondes indique le réglage actuel du fuseau horaire.
- 2 Tournez la couronne pour choisir un fuseau horaire.
 - Pour identifier les fuseaux horaires et la position correspondante de l'aiguille des secondes, se référer au tableau.
 - Les aiguilles et l'indication changent quand vous choisissez des réglages différents des réglages actuels.
- 3 Appuyez sur la couronne pour la placer en position 0 et terminer la procédure.
La montre revient à l'indication normale.

■ Correspondance des fuseaux horaires et des positions de l'aiguille des secondes

Position de l'aiguille des secondes	Fuseau horaire	Station de signaux
49	-11	♦États-Unis
50	-10	
51	-9	États-Unis
52	-8	
53	-7	
54	-6	
55	-5	♦États-Unis
56	-4	
57	-3	
58	-2	♦Allemagne
59	-1	
0	0	Allemagne
1	+1	
2	+2	♦Allemagne
3	+3	
4	+4	
5	+5	♦Chine
6	+6	
7	+7	Chine
8	+8	
9	+9	Japon
10	+10	♦Japon
11	+11	
12	+12	

- Les valeurs de la colonne « Fuseau horaire » correspondent au décalage horaire entre UTC et l'heure d'hiver des fuseaux horaires.
- Les fuseaux horaires dont la « Station de signaux » est repérée par le signe ♦ dans le tableau se trouvent hors de portée de réception et ne peuvent pas recevoir les signaux. Dans ce cas, le passage de l'heure d'été à l'heure d'hiver doit être effectué manuellement.
- Il peut être difficile de recevoir le signal d'heure dans certains environnements qui perturbent le passage des signaux.

Heure d'été

À propos de l'heure d'été

L'heure d'été est un système adopté par certains pays/régions pour bénéficier de davantage de lumière du jour pendant l'été.

- La période de l'heure d'été varie selon le pays ou la zone.
- Les règles relatives à l'heure d'été peuvent varier selon le pays ou la zone.

À propos du réglage de l'heure d'été

- Les signaux de l'heure d'hiver contiennent les signaux de l'heure d'été, qui indiquent si vous êtes en heure d'été ou non.
- Cette montre peut sélectionner automatiquement l'indication d'heure d'été/heure d'hiver lors de la réception des signaux d'heure d'été.
- Vous pouvez activer ou désactiver l'heure d'été pour chaque fuseau horaire.

Vérifier le réglage de l'heure d'été

1 Tirez la couronne en position 2.

L'aiguille des secondes indique le réglage de l'heure d'été.

Par exemple : « SMT AU » est défini

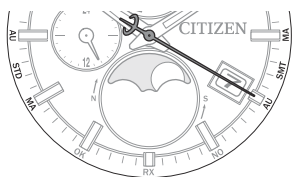

Indication de l'aiguille des secondes	Heure actuellement indiquée	Basculement entre heure d'été et heure d'hiver
	Heure d'été	Manuel <ul style="list-style-type: none"> • L'heure d'été est toujours indiquée, quelle que soit l'information donnée par les signaux d'heure d'été.
		Automatique <ul style="list-style-type: none"> • Quand le signal d'heure d'été indique que l'on ne se trouve pas actuellement en période d'heure d'été, la montre indique automatiquement l'heure d'hiver et l'aiguille est positionnée sur STD AU.
	Heure d'hiver	Manuel <ul style="list-style-type: none"> • L'heure d'hiver est toujours indiquée, quelle que soit l'information donnée par les signaux d'heure d'été.
		Automatique <ul style="list-style-type: none"> • Quand le signal d'heure d'été indique que l'on se trouve actuellement en période d'heure d'été, la montre indique automatiquement l'heure d'été et l'aiguille est positionnée sur SMT AU.

2 Appuyez sur la couronne pour la placer en position 0 et terminer la procédure.

La montre revient à l'indication normale.

Modifier le réglage de l'heure d'été

Si les signaux d'heure d'hiver sont disponibles et si vous préférez un basculement automatique	→ Choisissez « SMT AU » ou « STD AU ».
Si les signaux d'heure d'hiver ne sont pas disponibles et si vous adoptez l'heure d'été	→ Choisissez « SMT MA » ou « STD MA ». Modifiez le réglage sur « SMT MA » au passage à l'heure d'été et sur « STD MA » au passage à l'heure d'hiver.
Si vous n'adoptez pas l'heure d'été	→ Choisissez « STD MA ».

Basculement entre heure d'été et heure d'hiver

1 Tirez la couronne en position 2.

L'aiguille des secondes indique le réglage de l'heure d'été.

2 Tournez la couronne pour sélectionner l'heure à indiquer.

- Quand vous tournez la couronne, le réglage bascule de « SMT » vers « STD » ou de « STD » vers « SMT » et l'heure indiquée change en conséquence.

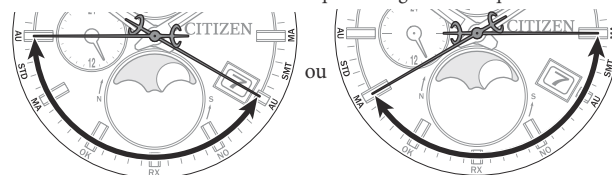

3 Appuyez sur la couronne pour la placer en position 0 et terminer la procédure.

La montre revient à l'indication normale.

Modifier le mode de basculement entre heure d'été et heure d'hiver

1 Tirez la couronne en position 2.

L'aiguille des secondes indique le réglage de l'heure d'été.

2 Maintenez le bouton inférieur droit (A) enfoncé pendant 2 secondes pour choisir le mode de basculement du réglage.

- Chaque fois que vous maintenez enfoncé le bouton inférieur droit (A) pendant 2 secondes, le réglage bascule alternativement sur « AU » et « MA ».

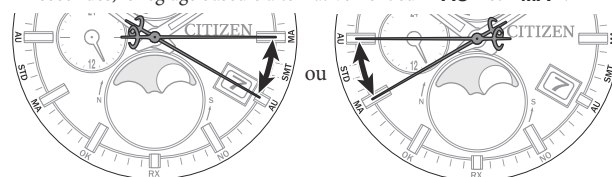

3 Appuyez sur la couronne pour la placer en position 0 et terminer la procédure.

La montre revient à l'indication normale.

Pour les utilisateurs en Amérique du Nord et en Europe

Pour les fuseaux horaires du tableau suivant, le fait de recevoir les signaux d'heure d'été dans l'un d'entre eux modifie automatiquement l'affichage heure d'été/heure d'hiver dans les autres fuseaux couverts par la même station de signaux.

- Toutefois, si vous définissez le réglage de l'heure d'été sur « SMT MA » ou « STD MA » (manuel) dans un fuseau horaire, la montre n'adaptera pas automatiquement l'information indiquée pour ce fuseau, même après réception des signaux d'heure d'été.

Station de signaux	Fuseau horaire
États-Unis	-9/-8/-7/-6/-5
Allemagne	-1/0/+1/+2

Réception du signal d'heure

Vérification du résultat de la réception précédente du signal

- 1 Appuyez sur la couronne pour la placer en position **0**.
- 2 Enfoncez et relâchez le bouton inférieur droit **(A)**.
L'aiguille des secondes indique le résultat de la dernière réception de signal.

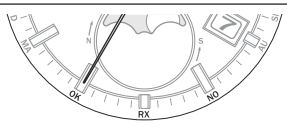
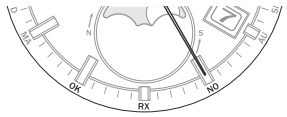
OK		La réception a réussi.
NO		La réception a échoué.

- Appuyez de nouveau sur le bouton pour revenir à l'affichage normal. L'aiguille reprend automatiquement son fonctionnement normal si vous n'appuyez sur aucun bouton pendant 10 secondes.
- Si vous avez actionné la couronne après la dernière réception du signal, l'aiguille des secondes indique « **NO** » quel que soit le résultat de la réception.

Effectuer manuellement la réception du signal d'heure

- La réception du signal prend entre 2 et 30 minutes.
- 1 Appuyez sur la couronne pour la placer en position **0**.
 - 2 Maintenez enfoncé le bouton inférieur droit **(A)** pendant 2 secondes.
L'aiguille des secondes indique le résultat de la dernière réception de signal. L'aiguille des secondes indique ensuite « **RX** », et la réception du signal démarre.
 - 3 Placez la montre dans un endroit présentant de bonnes conditions pour la réception du signal d'heure.
 - Dans la mesure du possible, ne bougez pas la montre lorsque l'aiguille des secondes indique « **RX** ».
 - À la fin de la réception, la montre revient à l'indication normale.

Pour annuler la réception du signal

Lorsque vous maintenez enfoncé le bouton inférieur droit bouton **(A)** pendant 2 secondes, alors que l'aiguille des secondes indique « **RX** », la réception du signal est annulée et la montre revient à l'indication normale.

Indication des phases de lune



Choisir un hémisphère

La montée et la descente de lune ne s'affichent pas de la même manière selon que vous vous trouvez dans l'hémisphère Nord ou Sud. Changez le réglage d'hémisphère en fonction de l'endroit où vous allez utiliser cette montre.

- Si vous l'utilisez à proximité de l'équateur, choisissez « **N** » quand la lune est au sud dans le ciel ; choisissez en revanche « **S** » si la lune est au nord.







- 1 Tirez la couronne en position **1**.

L'aiguille de fonction indique le réglage actuel.

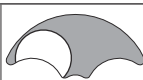
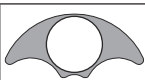
N		Hémisphère Nord
S		Hémisphère Sud

- 2 Enfoncez et relâchez le bouton supérieur droit **(B)**.
• À chaque pression sur le bouton supérieur droit **(B)**, le réglage change en alternance.
- 3 Appuyez sur la couronne pour la placer en position **0** et terminer la procédure.

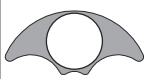
Lecture de l'indication de phase de lune

Hémisphère Nord				
Hémisphère Sud				
Âge de la lune (nombre de jours écoulés depuis la dernière nouvelle lune)	0	Environ 7	Environ 15	Environ 23
Phase lunaire	Nouvelle lune	Premier quartier	Pleine lune	Dernier quartier

- L'indication des phases de lune ne représente pas la lune sous une forme détaillée. Considérez cette indication uniquement comme une référence permettant de déterminer la phase de lune.

Étalonnage de l'indication des phases de lune

Si vous constatez une différence entre l'indication des phases de lune et l'apparence réelle de la lune, vous pouvez affiner l'indication sur une plage de ± 2 jours.

- Il est conseillé d'effectuer l'étalonnage un jour de lune nouvelle ou pleine, car vous pourrez alors distinguer plus facilement la phase de lune.

- 1 Tirez la couronne en position **1**.

L'aiguille de fonction indique le réglage d'hémisphère actuel.

- 2 Maintenez enfoncé le bouton inférieur droit **(A)** pendant 2 secondes.
 - Chaque fois que vous maintenez enfoncé le bouton inférieur droit **(A)** pendant 2 secondes, vous modifiez le réglage d'indication des phases de lune de la manière suivante :
+1 \rightarrow +2 \rightarrow -2 \rightarrow -1 \rightarrow ± 0 \rightarrow (retour au départ)
 - Maintenez enfoncé le bouton inférieur droit **(A)** et relâchez-le immédiatement pour réinitialiser la valeur d'étalonnage à ± 0 .

- 3 Appuyez sur la couronne pour la placer en position **0** et terminer la procédure.



À propos de la réception du signal

Types de réception de signal

Trois méthodes permettent de recevoir le signal d'heure.

Type	Utilisation
Réception automatique	La montre reçoit les signaux horaires automatiquement une fois par jour.
Réception manuelle (réception à la demande)	Vous pouvez effectuer une réception manuelle des signaux, le cas échéant.
Rétablissement de la réception automatique	La montre reçoit automatiquement les signaux horaires lorsque la charge est suffisante après que la montre s'est arrêtée à cause d'une charge insuffisante.

- Même lorsque la montre reçoit le signal correctement, la précision de l'heure affichée dépend de l'environnement de réception et du traitement interne.
- Même en l'absence de réception de signaux, la précision mensuelle de cette montre est de ± 15 secondes.

Lors de la réception du signal d'heure

Retirez la montre en poussant la couronne sur la position  et placez-la sur une surface stable où elle peut mieux recevoir le signal, par exemple près d'une fenêtre.

- Si la fenêtre est en verre armé, ouvrez-la ou changez d'endroit.
- L'antenne de réception se trouve sur la position 9 h de la montre. Orientez la montre en pointant la position 9 h vers la station.
- Ne bougez pas la montre pendant la réception du signal d'heure.
- Lorsque l'aiguille des secondes se déplace une fois toutes les deux secondes (alerte de charge insuffisante), la réception du signal d'heure n'est pas effectuée. Chargez la montre avant de tenter une réception.

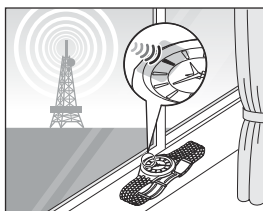

Zones de réception difficile

La réception du signal d'heure peut être difficile dans certains environnements ou dans les zones exposées au bruit radio.

- Endroits extrêmement chauds ou froids
- À l'intérieur d'un véhicule
- À proximité d'appareils électriques et de matériel bureautique
- Près de lignes électriques haute tension, lignes de chemin de fer/câbles aériens, aéroports (installations de transmission)
- À l'intérieur d'immeubles en béton armé, entre immeubles de grande hauteur, des montagnes ou en sous-sol
- À proximité de téléphones mobiles ou de smartphones en cours d'utilisation

Remarque sur le signal d'heure

Cette montre reçoit les signaux horaires des cinq stations situées dans quatre régions du monde, ce qui permet de régler automatiquement l'indication de l'heure, de la date et des phases de lune.

Station de signaux	Type du signal d'heure	Distance de réception
A Station de Fukushima (Japon)	JJY	Environ 1500km
B Station de Kyushu (Japon)		Environ 2000km
C Station de Fort Collins (Denver, États-Unis)	WWVB	Environ 3000km
D Station de Mainflingen (Allemagne)	DCF77	Environ 1500km
E Station de Shangqiu (Henan, Chine)	BPC	Environ 1500km

- La distance de réception est approximative et fournie uniquement à titre indicatif. La portée du signal est souvent affectée par les conditions suivantes : environnement de réception, heure, météo (orage), etc.

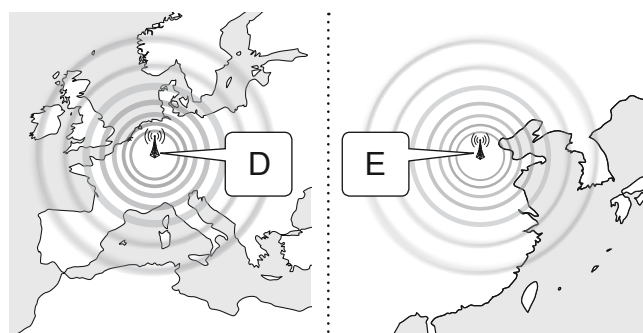
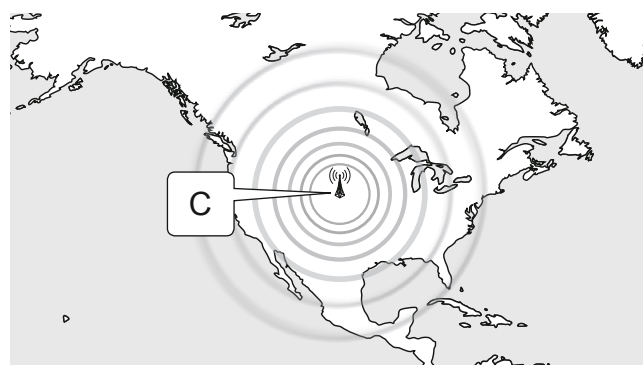
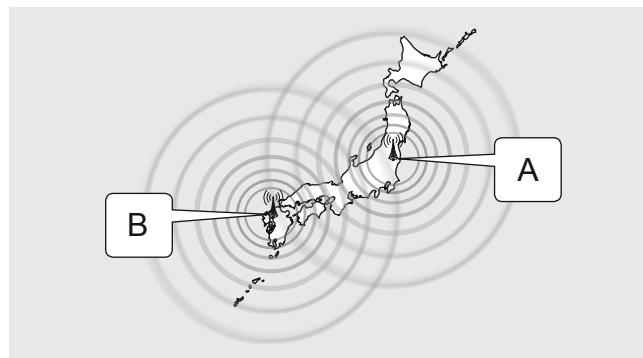

Réglage manuel de l'heure et du calendrier

1 Tirez la couronne en position 1.

L'aiguille des secondes indique le réglage actuel du fuseau horaire.

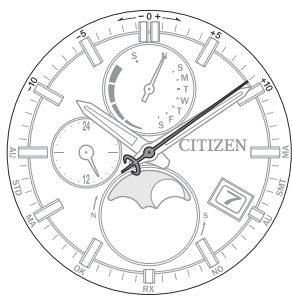

2 Maintenez le bouton supérieur droit (B) enfoncé pendant au moins 2 secondes.

L'aiguille des secondes indique 23 secondes.

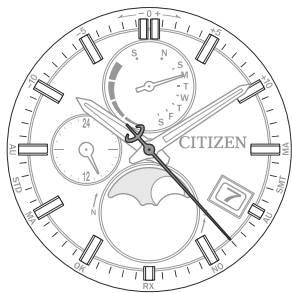

3 Tirez la couronne en position 2.

L'aiguille des secondes indique 0 seconde et l'aiguille des minutes se déplace légèrement.

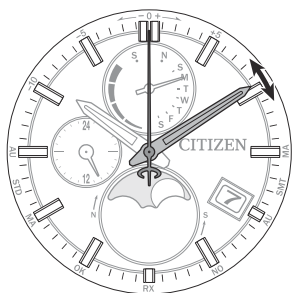

4 Enfoncez et relâchez le bouton supérieur droit (B) à plusieurs reprises pour changer l'aiguille/l'indication à corriger.

- Chaque fois que vous appuyez sur le bouton supérieur droit (B), la cible change de la manière suivante : **Heures/minutes** → **date** → **jour de la semaine** → **année/mois pour le calendrier** → **année pour la phase de lune** → (retour au départ)
- Les aiguilles et les indications se déplacent légèrement lorsqu'on les sélectionne pour indiquer qu'un réglage est possible.

5 Faites pivoter la couronne pour régler l'aiguille ou l'indication.

- Le déplacement des aiguilles des heures, minutes et 24 heures est synchronisé.
- Vérifiez si l'heure indique le matin ou l'après-midi (AM/PM) en vous reportant à l'aiguille des 24 heures.
- L'indication de date change après 5 rotations de l'aiguille de fonction.
- Si vous tournez plusieurs fois la couronne rapidement, les aiguilles et l'indication de date avancent en continu. Pour arrêter ce mouvement rapide, tournez la couronne dans l'un ou l'autre sens.

6 Répétez les étapes 4 et 5.

7 Pour terminer la procédure, poussez la couronne dans la position 0 en vous reportant à une source d'heure fiable.

Réglage du mois et de l'année pour le calendrier

Réglez l'année et le mois pour le calendrier en modifiant la position de l'aiguille des secondes, pour indiquer la date et le jour de la semaine voulus.

« Mois » correspond à l'une des 12 zones illustrées ci-dessous. Chaque nombre représente un mois.

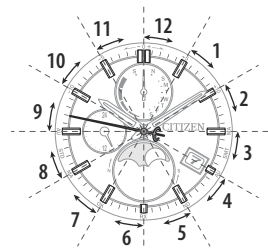

« Année » correspond aux années écoulées depuis une année bissextile et indiquées par des repères dans la zone correspondant à chacun des mois.

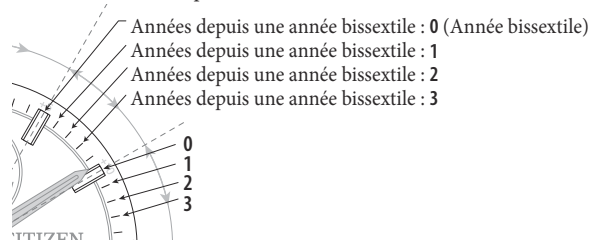

Année	Années depuis une année bissextile	Position de l'aiguille des secondes
2020 2024 2028 2032	0 (Année bissextile)	Repère d'heure
2021 2025 2029 2033	1	1er repère de minute
2022 2026 2030 2034	2	2 ^e repère de minute
2023 2027 2031 2035	3	3 ^e repère de minute

Par exemple : Position de l'aiguille des secondes lors du réglage de juin 2023

Vous constaterez que le nombre d'années écoulées depuis l'année bissextile pour 2023 est « 3 » dans le tableau et que l'aiguille des secondes doit donc être réglée sur le repère de la 3^e minute de la zone « Juin ».

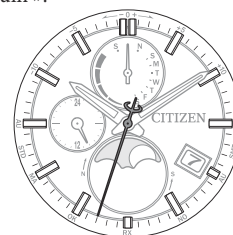

Réglage de l'année pour les phases de lune

Réglez l'année pour les phases de lune en modifiant la position de l'aiguille des secondes, pour indiquer la phase de lune voulue.

Année	Position de l'aiguille des secondes	Année	Position de l'aiguille des secondes	Année	Position de l'aiguille des secondes
2023	17	2031	6	2039	14
2024	18	2032	7	2040	15
2025	0	2033	8	2041	16
2026	1	2034	9	2042	17
2027	2	2035	10	2043	18
2028	3	2036	11	2044	0
2029	4	2037	12	2045	1
2030	5	2038	13	2046	2

- Pour 2047 et après, réglez l'année en vous aidant du cycle de 19 ans présenté dans le tableau ci-dessus.

Par exemple : Position de l'aiguille des secondes lors du réglage de 2023

Vous constaterez que le tableau indique que l'aiguille des secondes doit être réglée sur 17 secondes.

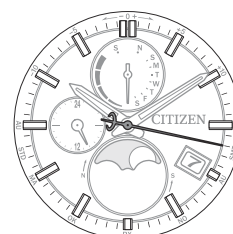

Recharger votre montre

Cette montre est équipée d'une cellule solaire implantée sous le cadran, et stocke l'énergie générée par la cellule dans une pile rechargeable intégrée.

La cellule est chargée par l'exposition du cadran à la lumière, par exemple rayonnement solaire direct ou lampe fluorescente.

Pour des performances optimales, assurez-vous :

- de placer la montre à un endroit où le cadran est exposé à une lumière vive, par exemple près d'une fenêtre, même lorsque vous ne l'utilisez pas ;
- d'exposer la montre à la lumière directe du soleil pendant 5 à 6 heures au moins chaque semaine ;
- d'éviter de la laisser dans un endroit sombre pendant une longue durée.

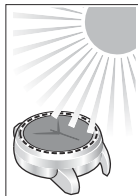

ATTENTION

- Ne chargez pas la montre à une température élevée (environ 60 °C ou plus), car cela peut causer un mauvais fonctionnement du mouvement.
- Si vous portez régulièrement des manches longues qui bloquent la lumière du soleil, vous devrez peut-être effectuer une recharge supplémentaire pour assurer un fonctionnement continu.

- La charge de la montre s'arrête automatiquement une fois l'opération terminée (fonction de prévention de surcharge). Cette fonction empêche une altération des performances de la montre et de la pile rechargeable en raison d'une surcharge.

Quand la montre atteint un état de charge faible (fonction d'avertissement de charge insuffisante)

Quand la réserve d'énergie devient faible, l'aiguille des secondes se déplace une fois toutes les deux secondes. C'est la fonction d'avertissement de charge insuffisante. Assurez-vous de charger complètement votre montre sans attendre, comme indiqué ci-dessous.

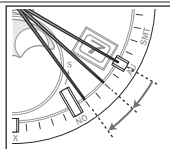

- Quand la montre est suffisamment chargée, l'aiguille des secondes se déplace normalement.
- Si vous ne chargez pas la montre pendant 2 jours ou plus après le début du mouvement d'avertissement de charge insuffisante, la montre se décharge complètement et s'arrête.

■ Quand la montre signale une charge insuffisante

L'heure et la date sont indiquées correctement, mais vous ne pourrez pas utiliser les autres fonctions de la montre.

Durée de charge en fonction de l'environnement

Les durées de charge indiquées ci-dessous sont approximatives et nécessitent une exposition continue à la lumière. Veuillez utiliser ce tableau comme référence uniquement.

Environnement	Éclairement (lx)	Durée de charge (approx.)		
		Pour un fonctionnement d'une journée	Pour reprendre un fonctionnement normal quand la pile est déchargée	Pour charger complètement la montre quand la pile est déchargée
Extérieur (ensoleillé)	100 000	2 minutes	2 heures	40 heures
Extérieur (nuageux)	10 000	11 minutes	2 heures	50 heures
À 20 cm d'une lampe fluorescente (30 W)	3 000	40 minutes	4 heures	–
Éclairage intérieur	500	4,0 heures	17 heures	–

- Il est recommandé d'exposer la montre à la lumière directe du soleil pour la charger. La lumière fournie par une lampe fluorescente ou un éclairage intérieur n'est pas suffisante pour charger la pile rechargeable efficacement.

■ Autonomie sans charge supplémentaire une fois la montre complètement chargée

Environ 6 mois

Fonction d'économie d'énergie

Lorsque la montre est restée dans un endroit sombre pendant un certain temps et ne peut pas générer d'énergie, les aiguilles s'arrêtent automatiquement afin d'économiser l'énergie.

- La montre fonctionne normalement même en mode d'économie d'énergie. Cependant, la réception du signal n'est pas exécutée.
- La fonction d'économie d'énergie n'est pas activée lorsque la couronne est en position 1 ou 2.

■ Annulation de la fonction d'économie d'énergie

Le mode d'économie d'énergie s'arrête et les aiguilles reviennent en position d'indication normale lorsque l'on utilise la montre ou qu'on expose le cadran à la lumière et que la production d'énergie démarre.

Guide de dépannage

■ Réception des signaux horaires impossible

Symptôme	Solutions	Page
L'aiguille des secondes n'est pas sur la position « RX ».	Chargez d'abord la montre le cas échéant.	8
	Appuyez sur la couronne pour la placer en position 0.	5
	Vérifiez la position de référence actuelle des aiguilles de la montre et corrigez, le cas échéant.	9
Le résultat de la réception affiché est « NO » après la réception.	Vérifiez le réglage du fuseau horaire.	3
	Vérifiez les zones permettant de recevoir les signaux horaires.	6
	Retirez la montre et placez-la sur une surface stable où elle peut mieux recevoir le signal, par exemple près d'une fenêtre face à la station de signaux.	6

■ Le mouvement de l'aiguille semble étrange

Symptôme	Solutions	Page
L'aiguille des secondes se déplace une fois toutes les deux secondes.	La fonction d'avertissement de charge insuffisante est activée. La réserve d'énergie de la montre est presque vide. Chargez la montre immédiatement.	8
L'aiguille des secondes ne bouge pas.	Appuyez sur la couronne pour la placer en position 0.	–
Aucune aiguille ne bouge.	Chargez la montre à la lumière directe du soleil jusqu'à ce que l'aiguille des secondes se déplace normalement.	8
Le mouvement des aiguilles s'accélère brusquement.	La fonction d'économie d'énergie est annulée. Attendez l'affichage de l'heure actuelle et du calendrier.	8

■ Heure ou calendrier étranges.

Symptôme	Solutions	Page
Heure ou calendrier incorrects.	Vérifiez le réglage du fuseau horaire.	3
	Vérifiez le réglage de l'heure d'été.	4
	Effectuez la réception des signaux pour ajuster l'heure et le calendrier.	5
	Régalez manuellement l'heure et le calendrier.	7
	Vérifiez et corrigez la position de référence des aiguilles.	9
L'heure et le calendrier deviennent incorrects juste après le réglage manuel.	Vérifiez et corrigez la position de référence des aiguilles.	9
L'indication des phases de lune est incorrecte.	Vérifier le réglage d'hémisphère.	5
	Déclenchez la réception des signaux pour ajuster l'heure et le calendrier.	5
	Régalez manuellement l'heure et le calendrier.	7
	Vérifiez et corrigez la position de référence des aiguilles.	9
L'heure d'été et l'heure d'hiver ne basculent pas automatiquement.	Étalonnez manuellement l'indication des phases de lune.	5
	Régalez le réglage de l'heure d'été sur « SMT AU » ou « STD AU » et déclenchez la réception des signaux.	4
L'heure d'hiver est affichée bien que l'heure actuelle soit l'heure d'été.	Déclenchez la réception des signaux dans un lieu se trouvant à l'heure d'été.	5
	Déclenchez manuellement la réception du signal d'heure.	5
L'heure d'été est affichée bien que l'heure actuelle ne soit pas l'heure d'été.	Définissez le réglage de l'heure d'été sur « SMT MA ».	4
	Déclenchez manuellement la réception du signal d'heure.	5
L'heure d'été est affichée bien que l'heure actuelle ne soit pas l'heure d'été.	Régalez le réglage de l'heure d'été sur « STD MA ».	4

Vérification et correction de la position de référence

Si l'heure ou le calendrier ne s'affiche pas correctement même après une réception correcte des informations horaires, vérifiez si la position de référence est correcte.

- Si les aiguilles et l'indication ne reflètent pas la position de référence correcte, l'heure et la date indiquées ne seront pas correctes, même après réception des informations horaires.

Qu'est-ce que la position de référence ?

C'est la position de base de toutes les aiguilles et du calendrier permettant d'indiquer correctement les différentes fonctions de cette montre.

- Indication des phases de lune : Pleine lune
- Aiguille de fonction : « S » (pour Sunday, dimanche)
- Indication de date : à mi-chemin entre « 31 » et « 1 »
- Aiguilles des heures, minutes et secondes : 0 heure 00 minute 0 seconde
- Position de l'aiguille des heures : « 24 ».

Positions de référence correctes

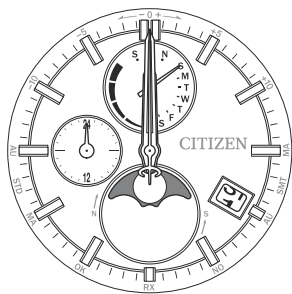

1 Appuyez sur la couronne pour la placer en position 0.

2 Maintenez le bouton supérieur droit (B) enfoncé pendant au moins 10 secondes.

Les aiguilles et l'indication commencent à se déplacer vers les positions de référence actuellement mémorisées.

- Relâchez le bouton lorsque les aiguilles commencent à bouger.

3 Vérifiez leurs positions de référence en vous reportant à l'illustration ci-dessus.

Correct	Enfoncez et relâchez le bouton supérieur droit (B) pour terminer la procédure.
Incorrect	Passez à l'étape 4 et corrigez la position de référence.

4 Tirez la couronne en position 2.

L'indication des phases de lune avance légèrement ; vous pouvez alors régler la position de référence de cette indication.

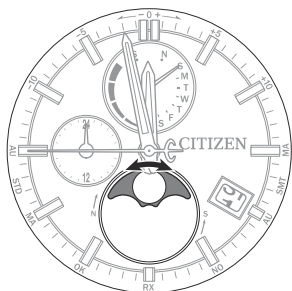

5 Enfoncez et relâchez le bouton supérieur droit (B) à plusieurs reprises pour changer l'aiguille/l'indication à corriger.

- Chaque fois que vous appuyez sur le bouton, le choix change de la manière suivante : Indication des phases de lune → Aiguille de fonction/indication de la date → Aiguilles des heures/minutes/24 heures → Aiguille des secondes → (retour au départ)
- Les aiguilles et les indications se déplacent légèrement lorsqu'on les sélectionne pour indiquer qu'un réglage est possible.

6 Faites pivoter la couronne pour régler l'aiguille ou l'indication.

- Le déplacement des aiguilles des heures, minutes et 24 heures est synchronisé.
- Tournez la couronne dans le sens horaire pour ajuster la position de référence de l'aiguille de fonction et de l'indication de la date.
- L'indication de date change après 5 rotations de l'aiguille de fonction.
- Si vous tournez plusieurs fois la couronne rapidement, l'aiguille/l'indication avance en continu. Pour arrêter ce mouvement rapide, tournez la couronne dans l'un ou l'autre sens.

7 Répétez les étapes 5 et 6.

8 Appuyez sur la couronne pour la placer en position 0.

9 Enfoncez et relâchez le bouton supérieur droit (B) pour terminer la procédure.

La montre revient à l'indication normale.

Réinitialisation de la montre - Réinitialisation totale

Lorsque la montre ne fonctionne pas correctement, vous pouvez réinitialiser tous ses réglages. Si la réserve d'énergie est insuffisante, commencez par la charger.

Assurez-vous de réaliser les opérations suivantes après la réinitialisation totale.

1 Corrigez les positions de référence.

Après réinitialisation totale, la montre est en mode de réglage de la position de référence. Reportez-vous aux étapes 5 et suivantes de la page 9.

2 Réglez le fuseau horaire.

Voir page 3.

3 Réglez l'heure et le calendrier.

Lors du réglage avec réception manuelle des signaux → page 5

Lors du réglage manuel → page 7

1 Tirez la couronne en position 2.

L'aiguille des secondes et l'aiguille de fonction indiquent respectivement le réglage d'heure d'été et la réserve d'énergie.

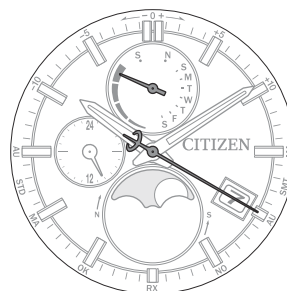

2 Appuyez simultanément sur les boutons (A) et (B) et maintenez-les enfoncés pendant 4 secondes ou plus avant de les relâcher.

Les aiguilles et l'indication commencent à se déplacer et la réinitialisation totale est effectuée. Attendez que le mouvement des aiguilles et de l'indication s'arrête.

■ Valeurs de réglage après réinitialisation totale

Heure	0:00:00 AM
Mois et année pour le calendrier	Janvier de la seconde année suivant une année bissextile (position de l'aiguille des secondes : 7 secondes)
Date	1
Jour de la semaine	S (pour Sunday, dimanche)
Heure mondiale	Fuseau horaire 0
Heure d'été	« STD AU » pour tous les fuseaux horaires
Hémisphère Nord/Sud	Hémisphère Nord
Année pour la phase de lune	2010 (Position de l'aiguille des secondes : 4)
Âge de la lune	15 (pleine lune)
Valeur d'étalonnage pour l'indication des phases de lune	±0

Précautions de manipulation de la montre Eco-Drive

<Assurez-vous de recharger la montre fréquemment>

- Porter des manches longues peut empêcher la lumière d'atteindre votre montre. La montre peut alors se décharger. Dans ce cas, une charge supplémentaire peut être nécessaire.
- Quand vous enlevez votre montre, essayez de la placer dans un endroit aussi lumineux que possible, pour assurer des performances optimales.

⚠ ATTENTION Précautions de charge

- Ne chargez pas la montre à haute température (environ 60°C ou plus) car cela pourrait causer un mauvais fonctionnement du mouvement. Par exemple :
 - Charger la montre trop près d'une source de lumière (lampe à incandescence ou lampe halogène) générera une chaleur excessive. Si vous chargez votre montre sous une lampe à incandescence, assurez-vous de laisser une distance de 50 cm au moins entre la lampe et la montre pour éviter d'exposer la montre à une chaleur excessive.
 - Charger la montre dans un endroit où la température devient très élevée, comme sur le tableau de bord d'un véhicule.

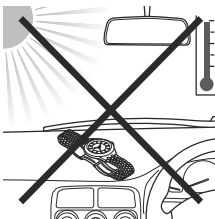

<Remplacement de la pile rechargeable>

- Cette montre utilise une pile rechargeable spéciale qui ne nécessite pas de remplacement périodique. Cependant, la consommation d'énergie peut augmenter après plusieurs années d'utilisation de la montre, en raison de l'usure des composants interne et de la détérioration des lubrifiants. Cela peut entraîner une décharge plus rapide de la montre.

⚠ AVERTISSEMENT Manipulation de la pile rechargeable

- Hormis pour son remplacement, la pile rechargeable ne doit pas être retirée de la montre. Si, pour une raison particulière, il est nécessaire de retirer la pile rechargeable de la montre, veillez à ce qu'elle demeure hors de portée des enfants pour éviter qu'elle ne soit avalée par mégarde. Si la pile rechargeable est avalée par mégarde, consultez immédiatement un médecin.
- Ne jetez pas la pile rechargeable avec les ordures ménagères. Veuillez suivre les instructions de votre municipalité en ce qui concerne le ramassage des piles afin d'éviter tout risque d'incendie ou de contamination de l'environnement.

⚠ AVERTISSEMENT Utilisez exclusivement une pile conforme aux spécifications

- N'utilisez jamais de pile rechargeable différente de la pile spécifiée pour cette montre. Bien que la conception de la montre l'empêche de fonctionner si l'utilisateur insère une pile différente de la pile spécifiée, l'insertion d'une pile pour montre classique ou d'un autre type de pile peut entraîner une surcharge et la rupture de la pile. Une telle dégradation peut endommager la montre et blesser l'utilisateur. Lors du remplacement de la pile rechargeable, assurez-vous toujours de remplacer la pile rechargeable par une pile du type spécifié.

Étanchéité

⚠ AVERTISSEMENT Étanchéité

- La valeur de résistance à l'eau de votre montre est indiquée sur le cadran de la montre et/ou à l'arrière du boîtier. Le tableau suivant donne des exemples d'utilisation de référence, pour que vous soyez certain d'utiliser correctement votre montre. (L'unité « 1 bar » est à peu près égale à une atmosphère.)
- « WATER RESIST (ANT) x x bar » peut également apparaître sous la forme « W. R. x x bar ».
- Les modèles non étanches ne sont pas conçus pour entrer en contact avec l'humidité. Faites attention de ne jamais exposer à l'humidité une montre de cette classe d'étanchéité.
- Résistance à l'eau pour l'usage quotidien (jusqu'à 3 atmosphères) : la montre est étanche aux éclaboussures occasionnelles.
- Étanchéité renforcée pour l'usage quotidien (jusqu'à 5 atmosphères) : vous pouvez porter la montre quand vous nagez, mais que vous ne devez pas la porter pour la plongée sous-marine (libre ou autonome).
- Étanchéité renforcée pour l'usage quotidien (jusqu'à 10/20 atmosphères) : vous pouvez porter la montre pour la plongée sous-marine en apnée à faible profondeur, mais pas pour la plongée autonome ou en saturation avec des bouteilles à l'hélium.

Intitulé	Indication Cadran ou arrière du boîtier	Spécification	Utilisation en milieu aquatique					
			Exposition légère à l'eau (lavage du visage, pluie, etc.)	Natation et travaux de lavage généraux	Plongée sans bouteille, sports nautiques	Plongée sous-marine avec bouteille	Plongée en saturation avec hélium	Réglage de la couronne ou des boutons lorsque la montre est mouillée
Non résistant à l'eau	—	Non résistant à l'eau	NON	NON	NON	NON	NON	NON
Résistance à l'eau pour un usage quotidien	WATER RESIST	Résistance à l'eau jusqu'à 3 atmosphères	OK	NON	NON	NON	NON	NON
Résistance à l'eau renforcée pour un usage quotidien	W. R. 5 bar	Résistance à l'eau jusqu'à 5 atmosphères	OK	OK	NON	NON	NON	NON
	W. R. 10 bar W. R. 20 bar	Résistance à l'eau jusqu'à 10 ou 20 atmosphères	OK	OK	OK	NON	NON	NON

Précautions de sécurité et restrictions d'usage

⚠ ATTENTION Pour éviter toute blessure

- Faites particulièrement attention quand vous portez un jeune enfant dans vos bras, montre au poignet, de ne pas le blesser.
- Faites particulièrement attention quand vous faites des exercices ou des travaux énergiques, de ne pas vous blesser ni de blesser quelqu'un d'autre.
- Ne portez PAS votre montre dans un sauna ou dans un autre endroit où la montre peut devenir excessivement chaude, car il y a un risque de brûlure.
- Faites attention quand vous mettez ou retirez votre montre, car vous risquez d'endommager vos ongles, selon la façon dont le bracelet est serré.
- Enlevez votre montre avant de vous coucher. Elle peut provoquer des blessures ou des démangeaisons.

⚠ ATTENTION Précautions

- Utilisez toujours la montre avec la couronne en position poussée (position normale). Si la couronne est de type à verrouillage vissé, assurez-vous qu'elle est bien verrouillée.
- N'utilisez pas la montre (couronne et/ou boutons) lorsqu'elle est humide. De l'eau pourrait entrer dans la montre causant des dommages à des composants vitaux.
- Si de l'eau pénètre dans la montre ou si de la buée persiste après une longue période, contactez votre revendeur ou un centre de service après-vente agréé pour la faire examiner et/ou réparer.
- Même si votre montre offre un niveau important d'étanchéité, veuillez respecter ces précautions :
 - Si votre montre est immergée dans de l'eau de mer, rincez-la à l'eau douce complètement et essuyez-la avec un chiffon sec.
 - Ne versez pas directement l'eau d'un robinet sur votre montre.
 - Retirez votre montre avant de prendre un bain.
- Si l'eau de mer pénètre dans la montre, placez-la dans une boîte ou un sac en plastique et faites-la réparer tout de suite. Sinon, la pression augmentera à l'intérieur de la montre et certaines pièces (verre, couronne, bouton-poussoir, etc.) pourraient se détacher.

⚠ ATTENTION Quand vous portez votre montre

<Bracelet>

- Les bracelets de cuir et de caoutchouc (uréthane) se détériorent avec le temps à cause de la transpiration et des saletés. Parce que c'est un matériau naturel, un bracelet de cuir s'usera, se déformera et se décolore avec le temps. Il est recommandé de remplacer le bracelet périodiquement.
- La durée de vie d'un bracelet en cuir peut être affectée s'il est mouillé (décoloration ou pelage d'adhésif), influençant les propriétés du matériau. De plus, un cuir humide peut causer des démangeaisons.
- N'appliquez pas (même accidentellement) de substance contenant des matériaux volatils, de l'eau de Javel, de l'alcool (y compris les cosmétiques) sur un bracelet en cuir. Une décoloration et un vieillissement prématuré peuvent se produire. La lumière ultraviolette telle que la lumière directe du soleil peut causer une décoloration ou une déformation.
- Il est recommandé de retirer votre montre si elle est mouillée même si elle est résistante à l'eau.
- Ne serrez pas le bracelet trop fort. Essayez de laisser un espace suffisant entre le bracelet et votre peau pour permettre une ventilation correcte.
- Le bracelet en caoutchouc (uréthane) peut être taché par la teinture ou d'autres substances contenues dans vos vêtements ou accessoires. Comme ces taches peuvent être indélébiles, faites attention quand vous portez votre montre avec des objets qui risquent de transférer leurs couleurs facilement (vêtements, sacs, etc.). De plus, le bracelet peut se détériorer à cause de solvants ou de l'humidité de l'air. Remplacez-le par un nouveau quand il a perdu son élasticité ou devient craquelé.
- Demandez un ajustement ou une réparation du bracelet dans les cas suivants :
 - Si vous notez quelque chose d'anormal sur le bracelet à cause de la corrosion.
 - Le bout du bracelet est corné.
- Nous vous conseillons de demander l'aide d'un technicien expérimenté dans les montres pour ajuster la taille de votre montre. Si l'ajustement n'est pas fait correctement, le bracelet peut se détacher brusquement et vous risqueriez de perdre la montre ou de vous blesser (ne concerne pas les produits disposant de l'outil de réglage du bracelet). Contactez un centre de service après-vente agréé. D'autres magasins pourraient vous facturer le service ou ne pas le fournir.

<Température>

- La montre peut s'arrêter ou le fonctionnement de la montre peut être défectueux dans des conditions de température extrêmement élevée ou basse. N'utilisez pas la montre dans des endroits où la température est en dehors de la plage des températures de fonctionnement donnée dans les spécifications.

<Magnétisme>

- Les montres analogiques à quartz sont alimentées par un moteur pas-à-pas qui utilise un aimant. Soumettre la montre à un champ magnétique extérieur important peut entraîner un fonctionnement incorrect du moteur et dégrader la précision de la montre. Ne pas approcher la montre d'appareils de santé magnétiques (colliers magnétiques, bandes élastiques magnétiques, etc.) ou de l'aimant d'un verrou de porte de réfrigérateurs, du fermail d'un sac à main, du haut-parleur d'un téléphone cellulaire, d'un dispositif de cuisson électromagnétique, etc.

<Chocs importants>

- Évitez de faire tomber la montre ou de la soumettre à des chocs importants. Cela pourrait causer un mauvais fonctionnement et/ou une détérioration des performances, de même qu'endommager le boîtier ou le bracelet.

<Électricité statique>

- Les circuits intégrés (IC) utilisés dans les montres à quartz sont sensibles à l'électricité statique. Veuillez noter que la montre peut fonctionner incorrectement ou ne pas fonctionner du tout si elle est exposée à un champ électrostatique intense.

<Produits chimiques, gaz corrosifs et mercure>

- N'utilisez pas la montre dans un environnement soumis à des gaz chimiques ou corrosifs. Si un diluant, du benzène ou d'autres solvants ou produits contenant de tels solvants (y compris l'essence, les dissolvants pour vernis à ongles, le crésol, les nettoyeurs pour salle de bain, les adhésifs, les substances hydrophobes, etc.) entrent en contact avec la montre, il pourrait en résulter une décoloration, une dissolution ou une fissuration des matériaux. Faites attention lors de la manipulation de ce type de produits chimiques. Tout contact avec du mercure comme celui qui est utilisé pour les thermomètres peut aussi causer une décoloration du bracelet et du boîtier.



<Film Protecteur Autocollant>

- Assurez-vous de retirer tous les films protecteurs autocollants qui peuvent se trouver sur votre montre (arrière du boîtier, bracelet, fermoir, etc.). Sinon, de la transpiration ou de l'humidité pourrait pénétrer entre le film protecteur et les pièces, entraînant un risque d'éruption cutanée et/ou de corrosion des pièces métalliques.

ATTENTION Votre montre doit rester propre

- De temps en temps, faites tourner la couronne poussée à fond et appuyez sur les boutons pour qu'ils ne bloquent pas à cause d'une accumulation de corps étrangers.
- Le boîtier et le bracelet de la montre sont en contact direct avec la peau. Des résidus noirs peuvent se détacher du bracelet sous l'effet de la corrosion du métal ou de l'accumulation de matières étrangères, quand il est exposé à l'humidité ou à la transpiration. Assurez-vous de toujours maintenir votre montre en bon état de propreté.
- Le boîtier et le bracelet de la montre sont en contact direct avec la peau. Dans de rares circonstances, les saletés ou les matières étrangères accumulées peuvent causer une irritation de la peau. Si vous notez quelque chose d'anormal, arrêtez de porter la montre et consultez votre médecin. En cas d'accumulation de transpiration ou de saleté sur un bracelet ou un boîtier métallique, nettoyez soigneusement à l'aide d'une brosse et d'un détergent neutre. Si la montre est portée sur un bracelet en cuir ou en caoutchouc (uréthane), nettoyez à l'aide d'un chiffon sec.
- Les bracelets en cuir peuvent se décolorer avec la transpiration et les saletés. Gardez toujours votre bracelet propre en l'essuyant avec un chiffon sec.

Entretien votre montre

- Essayez toute saleté ou humidité (transpiration, notamment) du boîtier et du verre avec un chiffon doux.
- Pour un bracelet en métal, en plastique ou en caoutchouc (uréthane), éliminez la saleté à l'eau. Éliminez les petites saletés coincées entre les fentes du bracelet métallique à l'aide d'une brosse souple.
- Pour un bracelet en cuir, essayez en utilisant un chiffon sec.
- Si vous n'avez pas l'intention d'utiliser votre montre pendant une longue période, essayez-la attentivement pour retirer toute la transpiration, les saletés et l'humidité, et évitez de la ranger dans un endroit trop chaud, trop froid ou trop humide.

Si votre montre contient des éléments recouverts de peinture lumineuse

La peinture sur le cadran et les aiguilles vous aide à lire l'heure dans les endroits sombres. La peinture lumineuse stocke la lumière (lumière du jour ou lumière artificielle) et la restitue dans les endroits sombres. Elle ne contient aucune substance radioactive ni aucun matériau nuisible pour le corps humain ou l'environnement.

- La lumière émise par les composants, d'abord forte, diminue progressivement.
- La durée de l'effet lumineux (« brillance ») varie en fonction de la luminosité, des types et de la distance de la source d'éclairage, de la durée d'exposition et de la quantité de peinture.
- La peinture peut ne pas briller et/ou l'effet peut se dissiper rapidement si l'exposition à la lumière a été insuffisante.

Caractéristiques techniques

Modèle	H874	Type	Montre solaire analogique
Précision de l'indication de l'heure (sans la réception du signal horaire)	Précision mensuelle moyenne : ± 15 secondes quand la montre est portée à des températures de fonctionnement normales comprises entre +5 °C et +35 °C		
Plage de températures de fonctionnement	-10 °C à +60 °C		
Fonctions d'affichage	<ul style="list-style-type: none"> Heure : heures, minutes, secondes, 24 heures Calendrier : date, jour de la semaine Indication des phases de lune 		
Autonomie	<ul style="list-style-type: none"> De la pleine charge au déchargement complet : Environ 6 mois Avec fonction d'économie d'énergie toute la journée : environ 2,5 ans Réserve d'énergie après déclenchement de la fonction d'avertissement de charge insuffisante : environ 2 jours 		
Pile	1 pile rechargeable (pile bouton au lithium)		
Autres fonctions	<ul style="list-style-type: none"> Fonction d'alimentation solaire Fonction de prévention de surcharge Fonction d'avertissement de charge insuffisante (mouvement par intervalle de deux secondes) Indication de la réserve d'énergie (quatre niveaux) Fonction d'économie d'énergie (économie d'énergie) Réception du signal d'heure (automatique, sur demande, récupération automatique) Stations de signaux : Japon (Est/Ouest)/États-Unis/Allemagne/Chine Fonction de sélection automatique de la station de signaux (Pour signaux standard Japon uniquement) Confirmation de l'état de réception (RX) Indication du résultat de la dernière réception (OK/NO) Heure mondiale (24 fuseaux horaires) Heure d'été (basculement automatique/manuel entre l'heure d'été et l'heure d'hiver) Calendrier perpétuel (jusqu'au 28 février 2100) Calcul automatique des phases de lune Fonction de modification d'aspect de la phase de lune (hémisphère Nord/Sud) Fonction d'étalonnage (manuel) de la phase de lune Propriété antimagnétique/Fonction de détection des chocs/Fonction de correction automatique des aiguilles 		

Les caractéristiques techniques et le contenu de cette notice sont susceptibles d'être modifiés sans préavis.